

## DESCRIPCIÓN DEL PRODUCTO

Estaciones de lavado de emergencia diseñadas para montaje sobre tuberías horizontales, o sobre el piso, en las zonas que la gente puede entrar en contacto con materiales peligrosos.

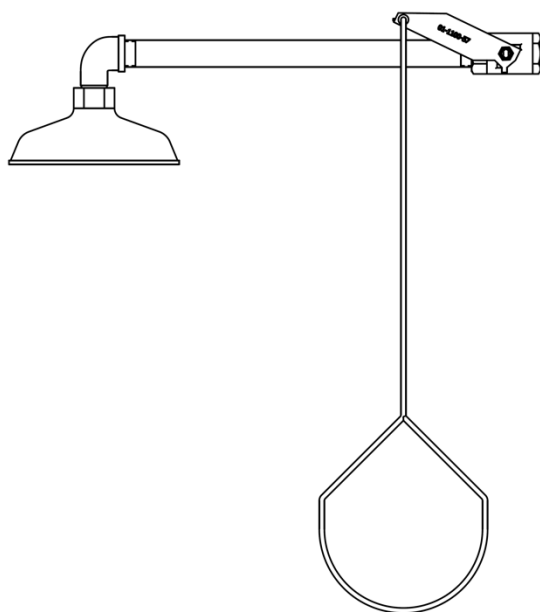

CC1000

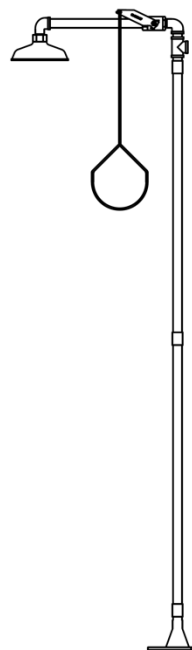

CC1001

## INSTRUCCIONES DE ENSAMBLADO E INSTALACIÓN

### Regaderas suspendidas

1. Ubique la conexión del suministro de agua suspendida.
2. Verifique que la distancia de la altura de la conexión del suministro de agua suspendida mantenga la cabeza de la regadera en posición horizontal (una vez instalada) entre 82 y 96 pulgadas desde la superficie en la que se para el usuario.
3. Conecte la válvula a la conexión del suministro de agua suspendida con una llave Stillson y sellador para tuberías apropiado.
4. Retire el pasador y la arandela del tirador e inserte la punta a través del hoyo al final del brazo del actuador de la regadera. La punta del tirador deberá estar en el brazo del actuador más cercano a la tubería suspendida. Vuelva a sujetar la arandela y pasador para asegurar el tirador.
5. Enrosque la cabeza de la regadera amarilla y de plástico ABS, teniendo cuidado de que la rosca no se dañe. Apriete con la mano hasta que quede apretada. **NO APRIETE DE MÁS.** No use llave Stillson. No se requiere o recomienda el uso de sellador para tuberías o cinta.
6. Pruebe que la unidad no presente fugas y que haya un patrón de flujo de agua apropiado al momento de activar la válvula empleando el tirador de accionamiento.

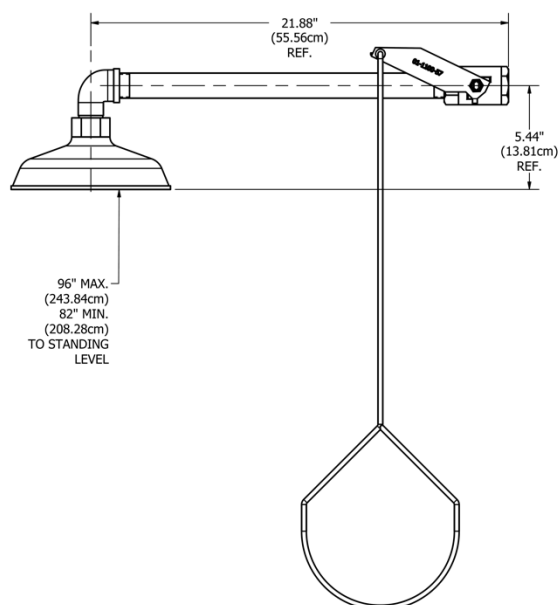
**FIGURA 1**

## Regadera montada sobre el piso



FIGURA 2  
VISTA COMPLETA Y AMPLIADA



FIGURA 3  
MEDIDAS

### Paso 1 – Montaje de la brida de piso – Las herramientas para el montaje no se incluyen (son proporcionadas por otros).

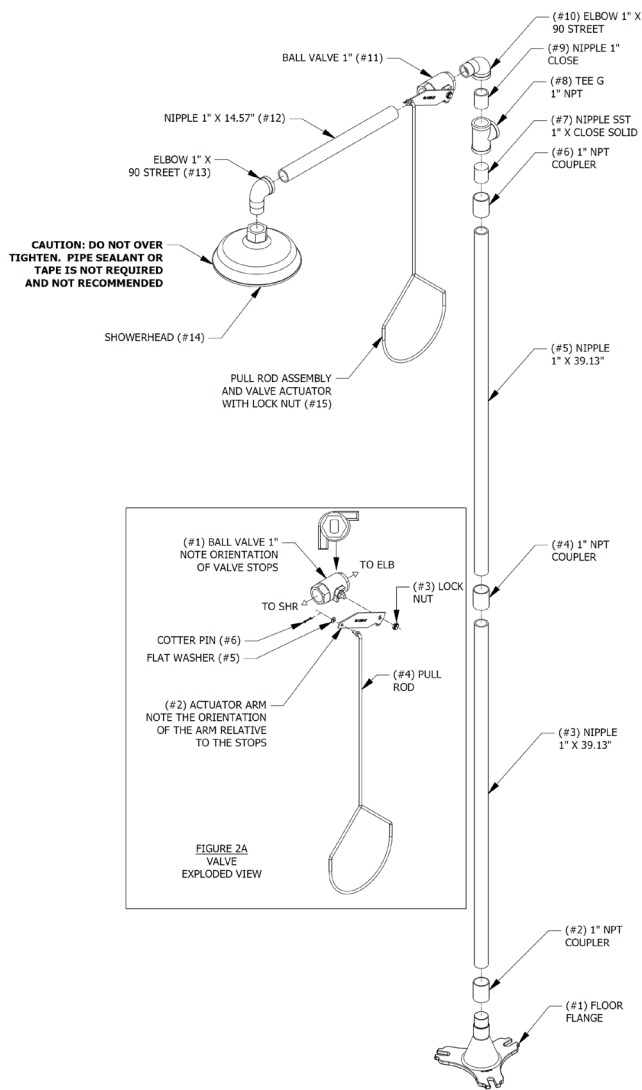
#### PRECAUCIÓN: REVISE QUE EL PISO POSEA LA RESISTENCIA ADECUADA.

- Concreto:** Asegure la brida de piso empleando tres (3) anclajes expansivos o anclajes del mismo tipo. NOTA: Si se requiere una base de concreto, asegúrese que la superficie elevada no sea superior a 2 pulgadas al nivel de parado.
- Metal:** Asegure la brida de piso empleando tres (3) tornillos y tuercas para máquina con rosca tipo UNC 13 de ½ pulgada para superficies metálicas gruesas (superficies metálicas gruesas tipo perforar y enroscar), o bien tres (3) tornillos y tuercas tipo 13 de ½ pulgada para superficies metálicas delgadas. Los tornillos deberán ser lo suficientemente largos para permitir al menos un espacio para tornillo de ½ pulgada para acoplar las tuercas.
- Madera:** Asegure la brida de piso empleando tres (3) tirafondos de ½ pulgada x 3 pulgadas.

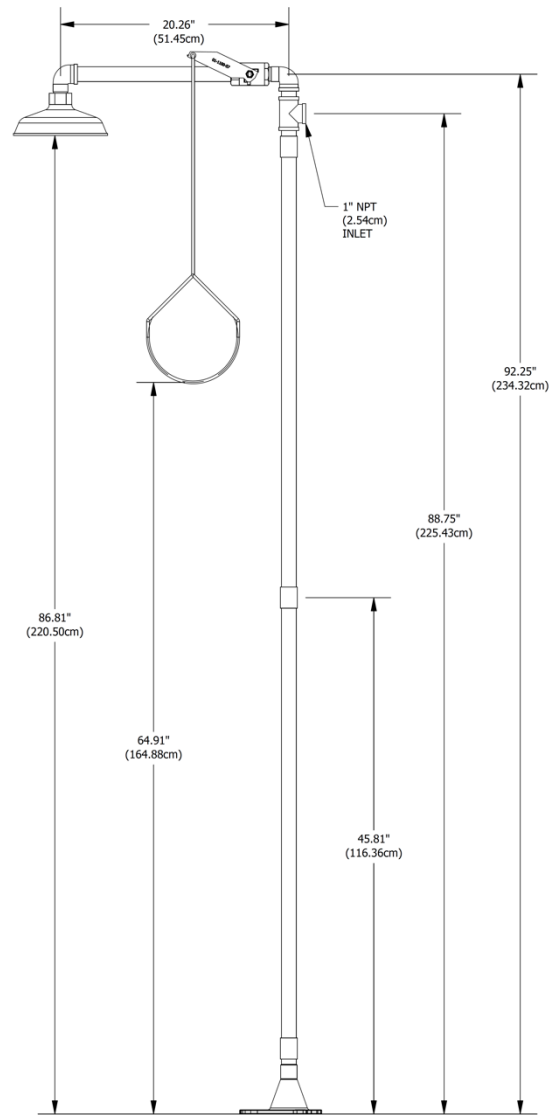
### Paso 2 - Ensamblado

#### NOTAS:

- Se requiere el uso de una llave Stillson y un sellador de tuberías apropiado para lograr el acoplamiento adecuado de cada componente, a menos que se especifique lo contrario.
- En caso de haber una obstrucción que pudiera impedir el ensamblado de la sección suspendida de la ducha hasta la brida, complete este paso antes de montar la brida de piso sobre éste (paso 1).
- Una vez que la brida de piso esté asegurada, revísela para asegurar su correcta instalación y que no haya algún tipo de movimiento en ésta.

4. Las longitudes de tubería pueden verificarse empleando las guías al lado de la caja de envío.
5. Ensamble los componentes en el orden de la secuencia numérica de la **Figura 2 y 2A**, asegurándose que la unión en T de entrada (#8) esté orientada de modo que no impida la activación de la válvula de la regadera.
6. Antes de fijar el tirador al actuador de válvula, retire el pasador y la arandela del tirador.
7. Pruebe que la unidad no presente fugas y que haya un patrón de flujo de agua apropiado al momento de activar la válvula empleando el tirador de accionamiento.
8. Véase la **Figura 2A** para apreciar la orientación recomendada de la válvula y el actuador.
9. Véase la **Figura 3** para apreciar las medidas de montaje finales que se recomiendan.

## INFORMACIÓN GENERAL

A continuación se enlistan los requerimientos del estándar ANSI Z358.1 para Equipo de ducha y lavaojos de emergencia. Se puede adquirir una copia completa de este estándar a través de la Asociación Internacional de Equipos de Seguridad (o ISEA, por sus siglas en inglés).

1. La unidad deberá instalarse en conformidad con las instrucciones del fabricante y prácticas de plomería aceptables.
2. La altura de la regadera no deberá ser menor a 208.28 cm (82 pulgadas) o mayor a 243.84 cm (96 pulgadas) a partir de la superficie en la que el usuario está parado.
3. La unidad deberá conectarse a un sistema capaz de suministrar el líquido de lavado adecuado para satisfacer los requerimientos de flujo para cada componente operando de manera simultánea. La línea de suministro deberá brindar un suministro ininterrumpido de agua potable con un mínimo recomendado de 0.207 megapascuales (30 libras por pulgada cuadrada) y un máximo de 0.552 megapascuales (80 por pulgada cuadrada) para la presión de flujo.
4. En caso de que exista la posibilidad de congelamiento, deberá protegerse al equipo contra éste o bien instalarse equipo anticongelamiento.
5. Cuando se instale la ducha deberá probarse en conformidad con los siguientes procedimientos:
  - a. Con la unidad correctamente conectada al suministro de agua y la(s) válvula(s) cerrada(s) --revise visualmente que no haya fugas en la conexión de la tubería.
  - b. Abra completamente la válvula en la posición de abierto. La válvula deberá mantenerse abierta sin requerir un mayor uso por las manos del operador.
  - c. Con la válvula en la posición "completamente abierta", mida el diámetro del patrón de rociado. Deberá tener un mínimo de 50.80 cm (20 pulgadas) y a 152.40 cm (60 pulgadas) por encima de la superficie de parado. El centro del rociado deberá ser de al menos 40.64 cm (16 pulgadas) libre de obstrucciones.
6. Las unidades de ducha deberán encontrarse en ubicaciones accesibles que no requieran más un viaje de 10 segundos desde el punto de riesgo más lejano.
7. La ubicación de cada unidad deberá identificarse con una señal sumamente visible. La zona alrededor de la unidad deberá estar bien iluminada.
8. Las instalaciones conectadas deberán inspeccionarse anualmente para asegurar la conformidad al estándar ANSI Z358.1

## OPERACIÓN Y MANTENIMIENTO

1. Las instalaciones conectadas deberán activarse semanalmente para drenar las tuberías y verificar que haya un volumen y patrón de flujo apropiado.
2. Deberán mantenerse registros de prueba para verificar la conformidad con los procedimientos de prueba.
3. Algunos vapores o líquidos químicos podrían dañar o ablandar los materiales de plástico. Deben tomarse precauciones para determinar la compatibilidad antes de la instalación.

## CAPACITACIÓN

Todos los empleados que podrían estar expuestos a materiales peligrosos deberán instruirse en cuanto a la ubicación y uso apropiado de las unidades de ducha y lavatorio de emergencia. La experiencia ha mostrado que el tratamiento inicial de primeros auxilios para irritaciones debe ser el enjuagar tanto los ojos como el rostro por 15 minutos antes de recibir tratamiento médico. Es importante el mantener abiertos tanto los párpados como los ojos para que el agua fluya en todas las superficies y los pliegues adyacentes a los ojos.

## PROPOSICIÓN 65

**ADVERTENCIA:** Este producto puede exponerlo al BPA, que según el estado de California causa defectos de nacimiento u otros daños reproductivos. Para obtener más información, visite [www.P65Warnings.ca.gov](http://www.P65Warnings.ca.gov).

## DECLARACIÓN DE GARANTÍA

EL VENDEDOR A TRAVÉS DEL PRESENTE DOCUMENTO RENUNCIA Y EXCLUYE TODA OTRA GARANTÍA EXPRESA O TÁCITA INCLUYENDO, PERO SIN LIMITARSE A, LAS GARANTÍAS DE COMERCIALIZACIÓN, IDONEIDAD PARA UN PROPÓSITO EN PARTICULAR, Y VULNERACIÓN DE DERECHOS DE TERCEROS, SALVO LO DISPUESTO EN ADELANTE.

El Vendedor garantiza que a partir de un año de la fecha de compra de cualquiera de los productos del Vendedor, el producto estará libre de defectos respecto a los materiales y acabado si se usan, cuidan o limpian de manera adecuada y bajo condiciones normales en conformidad con el uso e instrucciones de cuidado de Vendedor así como, si aplica, su correcta instalación en conformidad con las instrucciones de instalación del Vendedor. En relación al producto, la única obligación del Vendedor y exclusiva solución del Comprador bajo esta garantía es reparar o reemplazar dicho producto; a condición de que:

1. Se notifica al Vendedor dentro de un año del envío, y
2. El Vendedor determina que el producto es defectuoso.

El Vendedor requiere prueba de propiedad original como prueba de cobertura de la garantía, y el Vendedor debe recibir cualquier reclamación bajo esta garantía limitada dentro del año de compra del producto.

NO OBSTANTE CUALQUIER DISPOSICIÓN CONTRARIA ESTABLECIDA AQUÍ, EL VENDEDOR NO SERÁ RESPONSABLE POR CUALQUIER PÉRDIDA, DAÑO, O GASTO DERIVADO DIRECTAMENTE O INDIRECTAMENTE DEL USO DEL EQUIPO CON OTROS PRODUCTOS O CUALQUIER OTRA CAUSA, INCLUYENDO CUALQUIER DAÑO RESULTANTE, INCIDENTAL, ESPECIAL O EJEMPLAR, CON EXCEPCIÓN DE LA OBLIGACIÓN DEL VENDEDOR PARA REPARAR O REEMPLAZAR PRODUCTOS DEFECTUOSOS COMO SE DISPONGA EXPRESAMENTE EN ESTA DECLARACIÓN.

Las refacciones compradas al Vendedor se garantizan por un año después del envío de dicha refacción, o hasta la expiración del período de garantía del producto, el plazo que sea menor. No se proporciona ninguna garantía en relación a productos alterados sin el expreso consentimiento por escrito del Vendedor. Las mismas limitaciones de garantía y obligaciones del Vendedor establecidas arriba en el presente documento aplican para las refacciones.

La responsabilidad total del Vendedor derivada de esta garantía (incluyendo, pero sin limitarse a, reclamos de garantía) sin importar el foro y sin importar si dicha acción o reclamo se basa en agravio, contrato o cualquier otra causa no excederá el precio de compra total del producto.

